



Modulo di conversione da impulso ottico a segnale

PHOTO ENEL

UTILIZZO

Il modulo è costituito da due sensori fotoelettrici in grado di acquisire gli impulsi luminosi del contatore di energia e trasdurli in segnali elettrici. Nei contatori, la frequenza di lampeggio è proporzionale alla fornitura energetica (o consumo energetico) in kW/h (LED RA) o kVAR/h (LED RR)

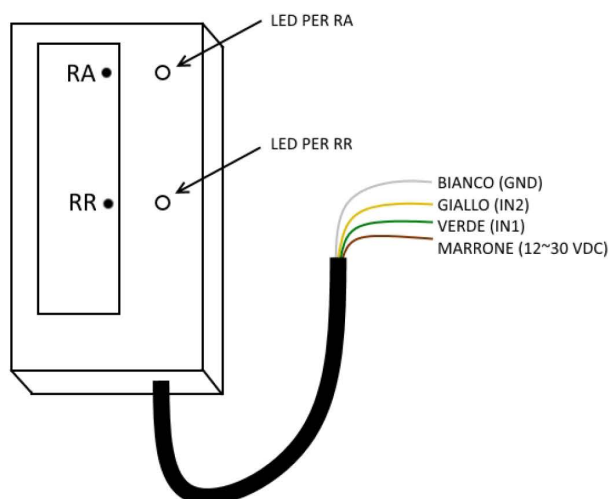

DATI TECNICI

Alimentazione	12..30 VDC
Frequenza massima di acquisizione	15 Hz
Consumo massimo	10 mA
Spettro di luce acquisibile	620..980nm, rosso
Collegamento del sensore a 4 fili	aliment. + segnali
Tensione di uscita, stato ON	10..15 VDC
Tensione di uscita, stato OFF	0 VDC
Tempo di stato ON in uscita dal modulo	25 ms
Fotosensori	Nr. 2

INSTALLAZIONE DEL FOTORICEVITORE

L'acquisizione del segnale ottico può essere influenzata dalla luce solare; per questo motivo, utilizzare il modulo in ambienti a ridotta luminosità.

Per utilizzare il modulo in modo corretto, eseguire nell'ordine le seguenti operazioni:

- 1) assicurarsi che il dispositivo a cui va collegato sia disalimentato
- 2) collegare il modulo secondo la pinnatura corretta
- 3) alimentare il dispositivo
- 4) per facilitare l'applicazione del modulo, pulire la superficie del contatore di energia
- 5) avvicinare il modulo ai LED del contatore e posizionarlo in modo che i due fotosensori (sporgenti dal lato posteriore dello scatolino) siano allineati ai LED RA e RR del contatore
- 6) assicurarsi che i LED frontali del modulo lampeggino in modo concorde con i rispettivi LED RA (superiore, la frequenza di lampeggio è proporzionale alla potenza attiva) e RR (inferiore, potenza reattiva) del contatore
- 7) a questo punto si è individuata la corretta posizione del PHOTO_ENEL: con una matita, segnare sulla superficie del contatore il bordo dello scatolino
- 8) applicare il modulo in modo definitivo sulla superficie del contatore, grazie ai supporti adesivi presenti nella parte posteriore.